









Parking silo

réversible et démontable
en construction bois

Les mobilités et les mentalités évoluent. Notre solution de parking démontable et remontable en structure bois vous accompagne dans cette transition de mobilité et la transition écologique.

Nos parking en bois offrent plusieurs avantages :

-  **Eco-responsable**
-  **Rapide**
-  **Chaleureux et sûr**
-  **Concurrentiel des parkings béton et métal**
-  **Modulaire**
-  **Démontable et réversible**

Ce partenariat clef en main vous est offert par :

Path
ARTISANS PROMOTEURS

444, route de Grasse
06140 Vence
+33 6 76 70 94 72
contact@pathpromotion.com

graam
ARCHITECTURE

53, rue Marceau
93100 Montreuil
01 83 97 81 80
contact@graamarchitecture.fr

MITB
CONSTRUCTION

3, rue Charles Beauvais
94380 Bonneuil-sur-Marne
01 43 39 54 42
sarlmittb@gmail.com

Sommaire

Pourquoi le bois ?
Un module simple
Un module multiple
Démontabilité & réemploi
Typologies
A la carte
Finitions
Ambiances

Pourquoi le bois ?

La construction bois est une technique millénaire, naturelle et pérenne. Elle s'intègre dans une méthodologie et un cycle de construction **responsable, durable et écologique**. 1m³ de bois utilisé correspond à 1 tonne de CO2 stockée. De plus, le bois est un matériau qui peut être recyclé ou revalorisé.

« Le bois est le seul matériau de construction qui pousse ! »

La préfabrication se fait en atelier. Ce sont des conditions de travail optimales induisant une haute qualité de finition, ainsi que des temps de chantier et des coûts mieux maîtrisés. L'emploi de cette filière sèche permet également des chantiers propres.

Promoteur éthique et engagé, **Path** construit des bâtiments durables et respectueux de l'environnement avec des acteurs locaux

L'agence **GRAAM architecture** compte plus de 20 ans d'expérience dans la construction bois. « Le bon matériau au bon endroit » est leur philosophie.

L'entreprise **MTTB construction** place au coeur de sa politique de développement, les enjeux sociaux, sociétaux et environnementaux.

Nous saurons mettre à profit notre savoir faire et nos connaissances pour votre projet.



Un module simple

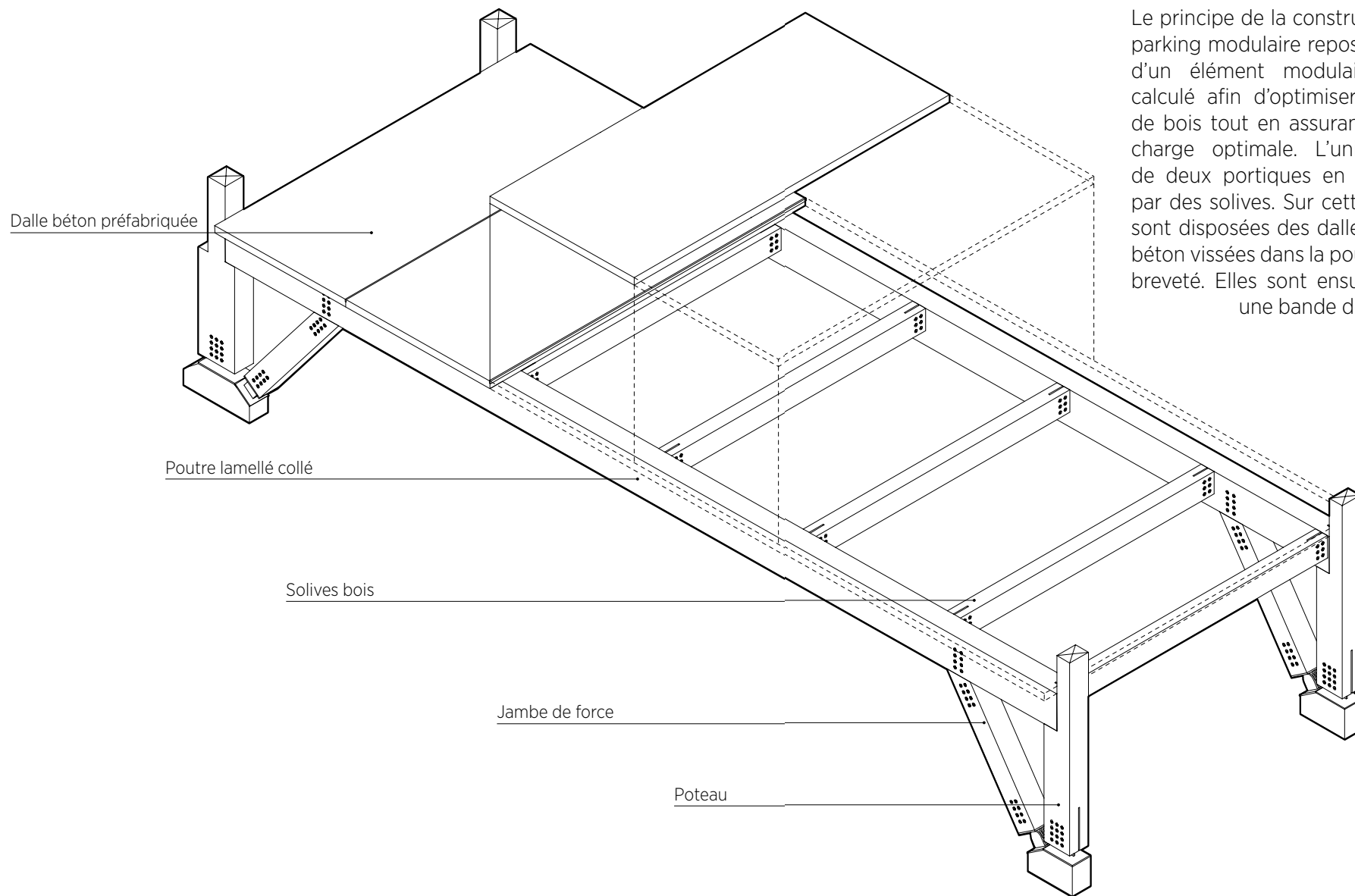

Le principe de la construction bois et de ce parking modulaire repose sur la répétitivité d'un élément modulaire. Chacun étant calculé afin d'optimiser la consommation de bois tout en assurant une descente de charge optimale. L'unité est composée de deux portiques en lamellé collé reliés par des solives. Sur cette structure en bois sont disposées des dalles préfabriquées en béton vissées dans la poutre par un système breveté. Elles sont ensuite liaisonnées par une bande de clavetage linéaire.

Un module multiple

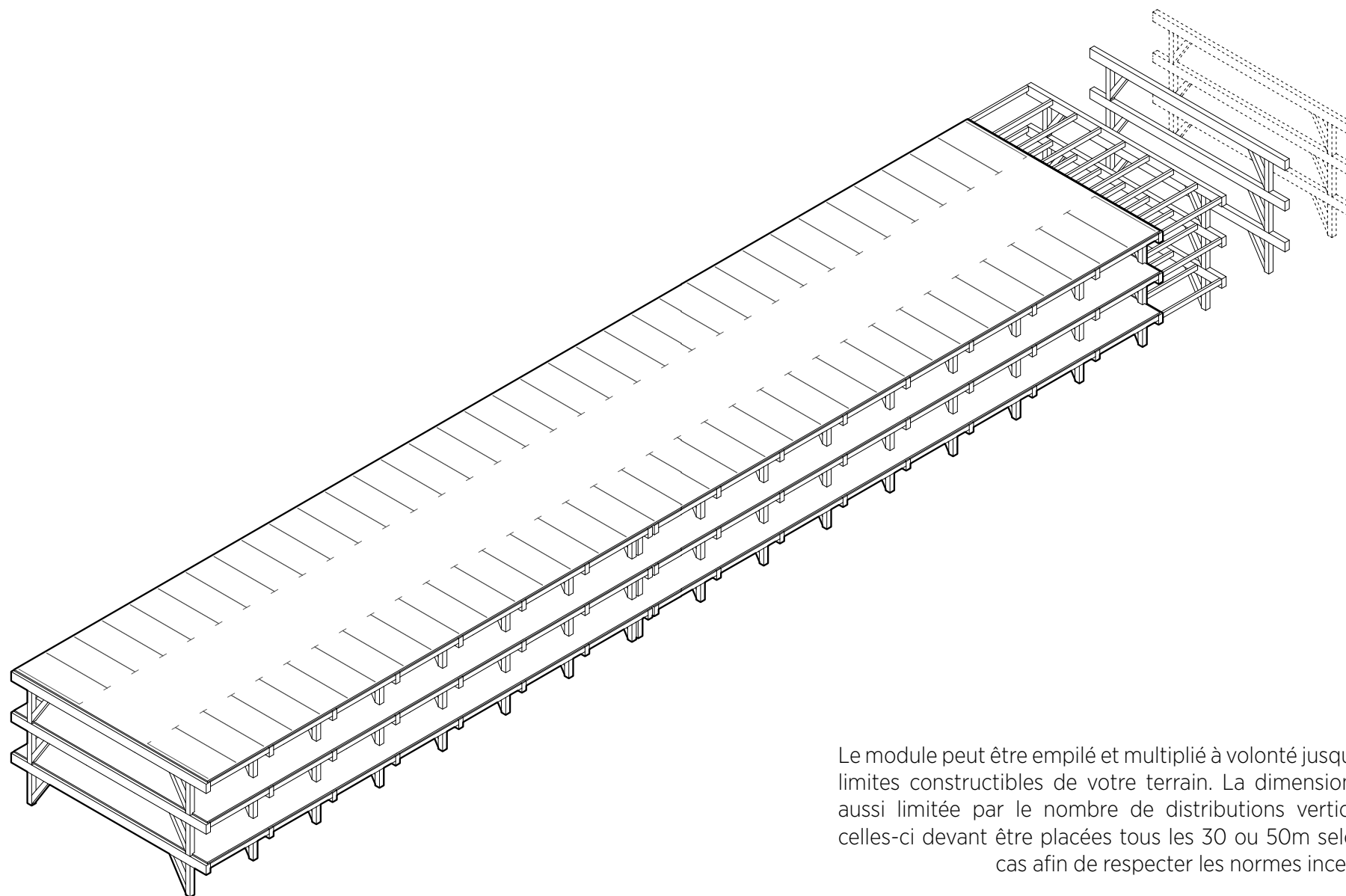

Le module peut être empilé et multiplié à volonté jusqu'aux limites constructibles de votre terrain. La dimension est aussi limitée par le nombre de distributions verticales, celles-ci devant être placées tous les 30 ou 50m selon le cas afin de respecter les normes incendie.

Démontabilité & réemploi

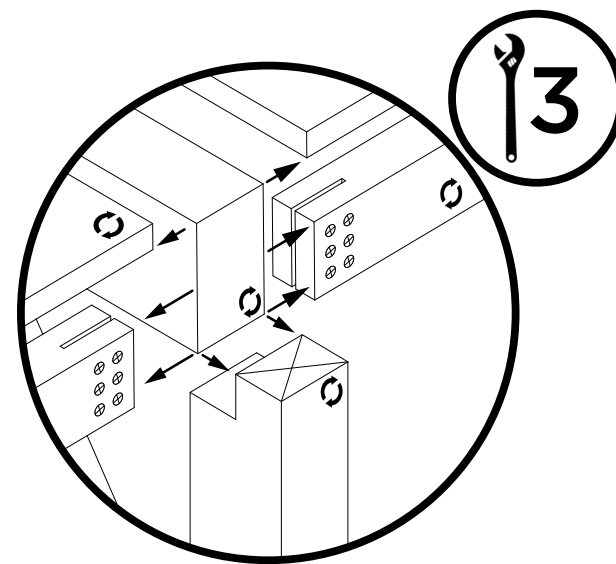
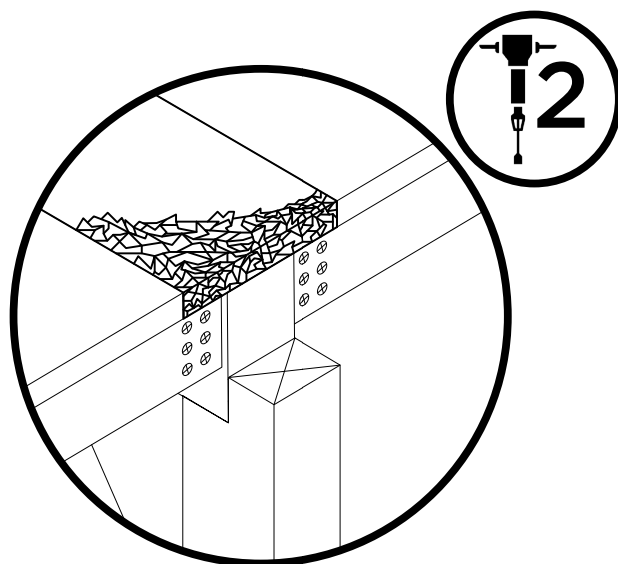
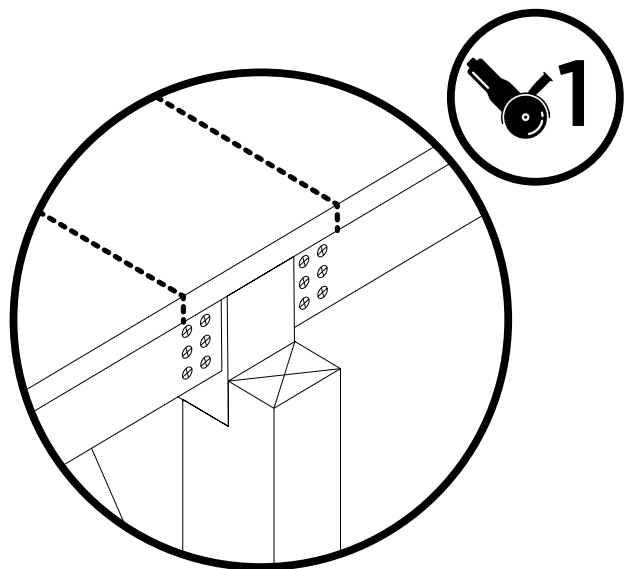

Le parking silo peut-être démonté simplement en trois étapes. La première consiste à scier la bande de clavetage. La seconde consiste à déposer le béton sur la poutre principale ce qui libère les planchers. Enfin les poutres, solives, jambes de forces et contreventements sont déboulonnés. Les dalles préfabriquées peuvent être réemployées une fois et les éléments de charpentes plusieurs fois.

La grande hauteur sous plafond (3m) permet d'envisager une réversibilité aisée vers des bureaux voire des logements.

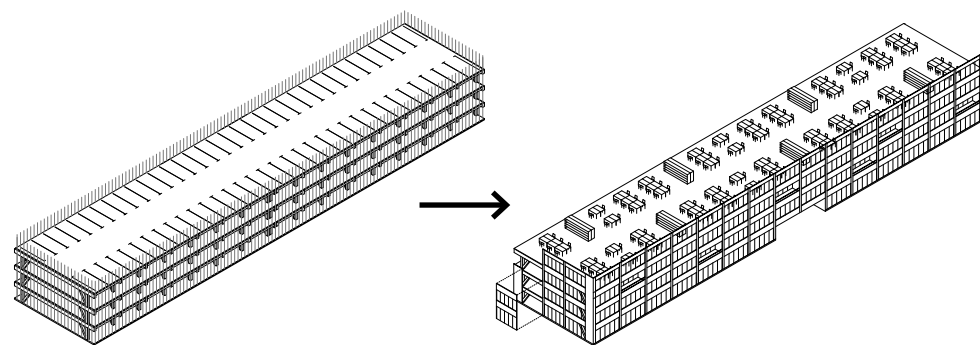

Typologies

Nous proposons plusieurs typologies aux caractéristiques distinctes, reposant sur le même principe structurel du module répété.

Le simple

Un volume simple d'une largeur d'environ 16m. Les distributions peuvent se placer sur les pignons ou sur les façades principales. Cette typologie permet une réversibilité aisée.

Le double

Les deux volumes de stationnement sont disposés côte à côte. Sur l'axe central sont positionnées les distributions verticales et les rampes véhicule. Cette version est idéale pour des parcelles limitées en surface. L'avantage de cette version est **une emprise au sol maîtrisée.**

Le patio

Les deux volumes de stationnement sont séparés par un patio central accueillant les rampes et les distributions verticales. La distance peut être variable en fonction de la parcelle et de vos besoins. Cette gamme de standing supérieur permet **des apports en lumière naturelle plus importants** et donc une plus grande qualité d'espace. Le patio peut être agrémenté à loisir avec de la végétation par exemple.

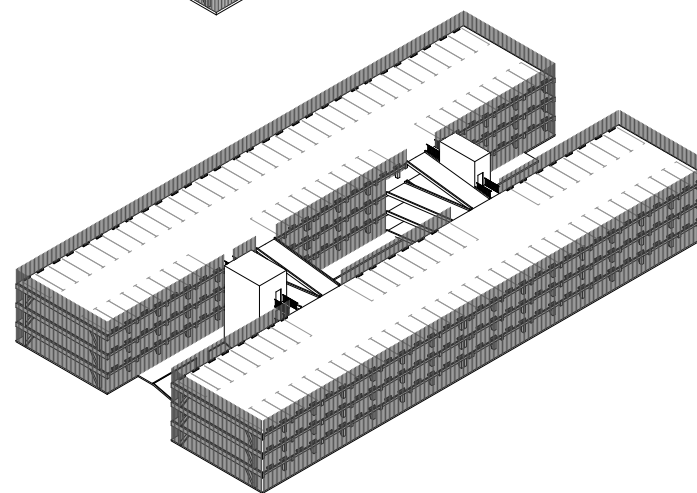
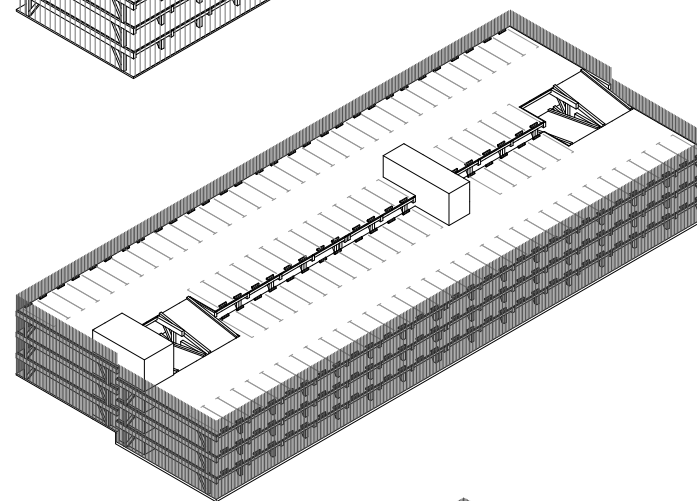
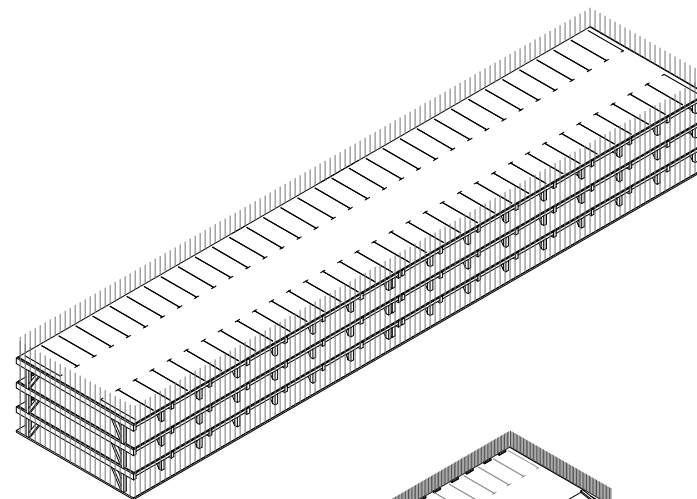

A la carte

A partir de ces typologies de base, une multitude de combinaisons s'offre à vous pour satisfaire vos besoins d'espace de stationnement. Étages en plus ou en moins, extensions, annexes ou aménagements en toiture. Nous avons plusieurs solutions qui répondront à **vos exigences et vos désirs**.

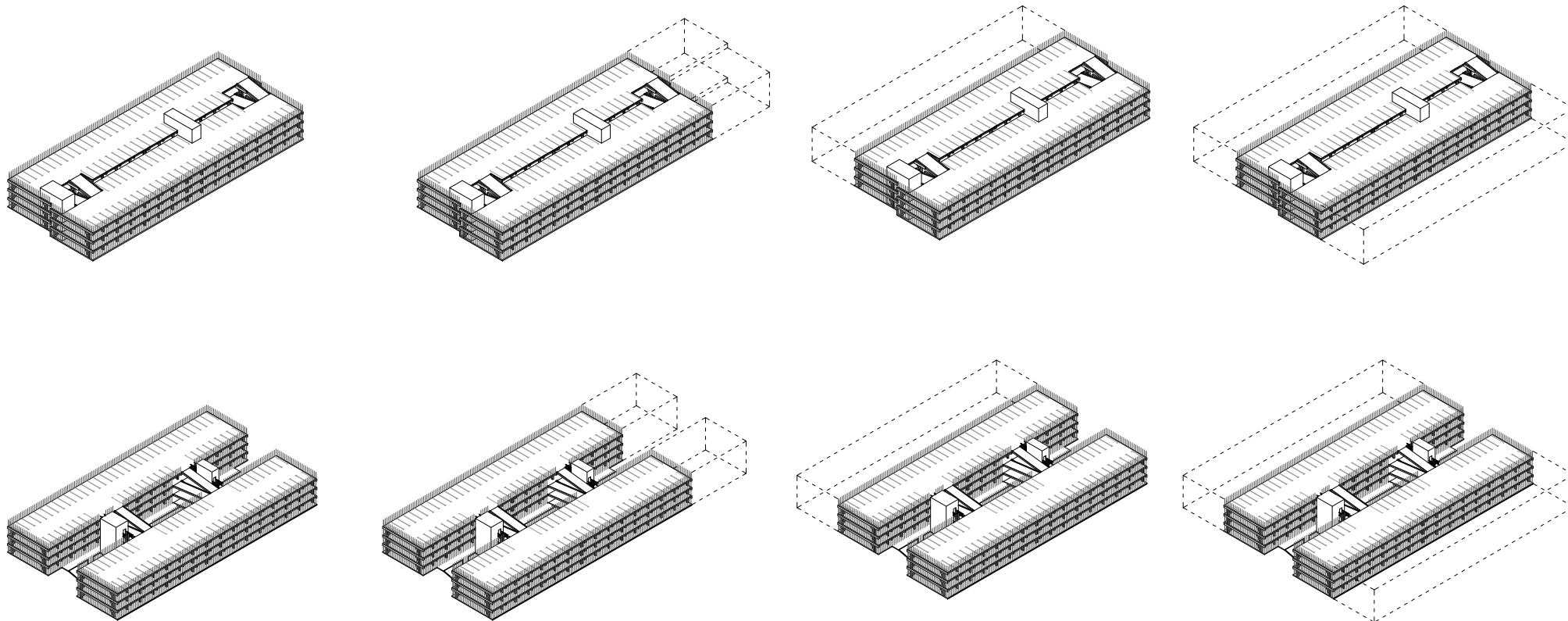

Finitions de façade

La façade sera le premier élément vu par les utilisateurs. Nous proposons une large gamme de finitions de façades pour l'identité de votre parking. Bois, métal, couleur, design minimal, végétalisé... Le tout dans le respect des règles d'urbanisme de la commune, de votre budget et de vos souhaits. Vous participez à la création, **la limite est votre imagination !**

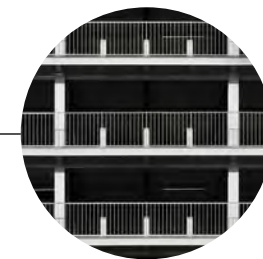
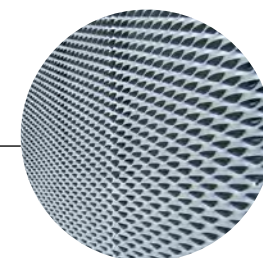
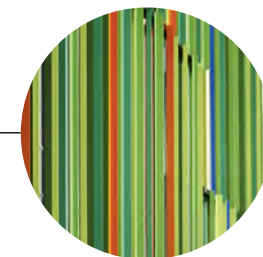
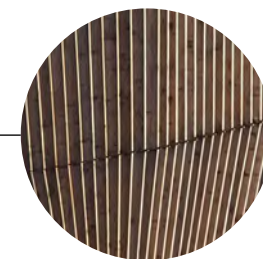
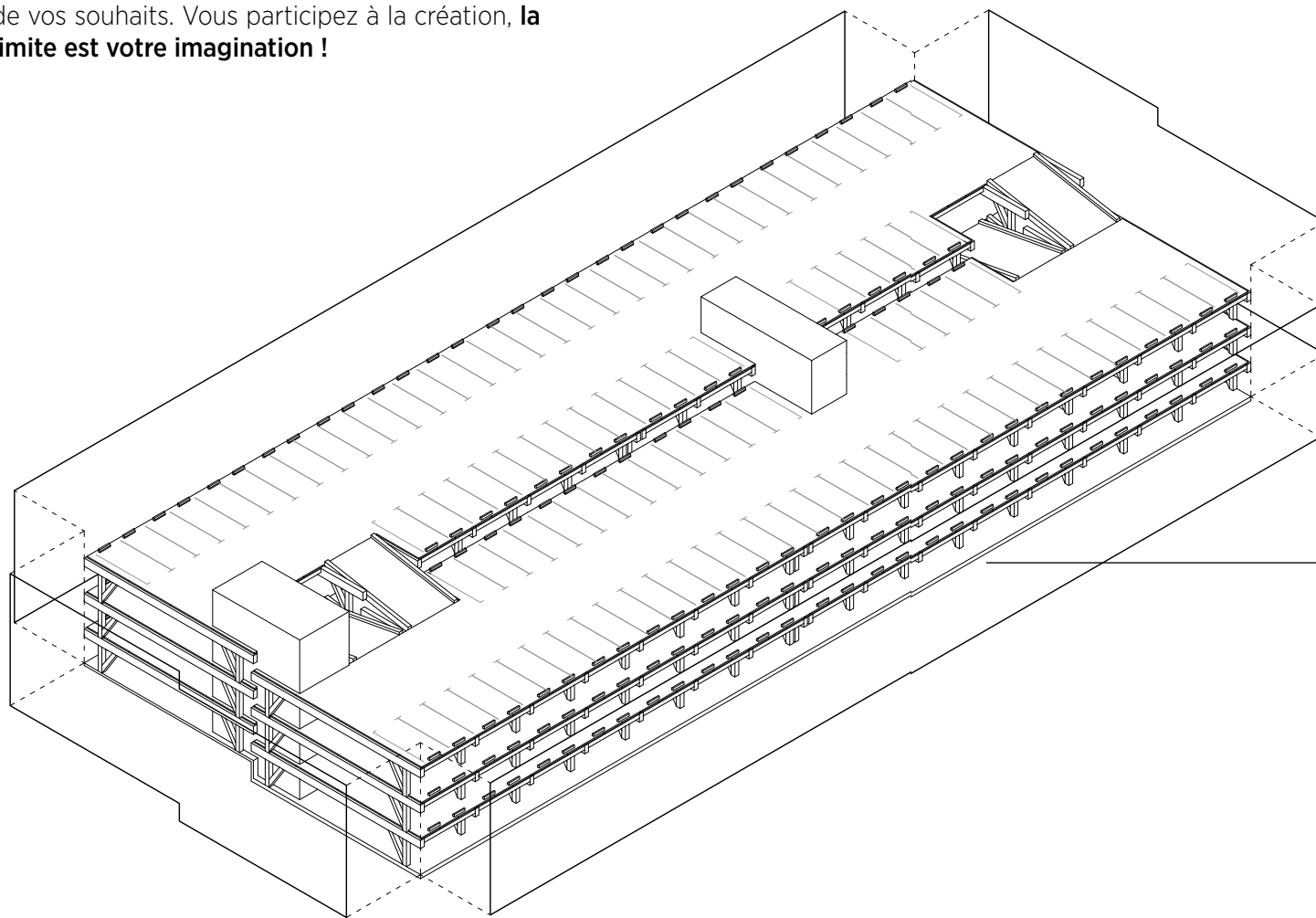



Image de rendu de la façade

Façade réalisée





Vue intérieure sur les tirants du R+2



Vue intérieur au coeur du bâtiment



Vue intérieure sur les ferrures acier



Vue intérieure sur la façade



Path
ARTISANS PROMOTEURS

444, route de Grasse
06140 Vence -
+33 6 76 70 94 72
contact@pathpromotion.com